

# Schmutzfänger

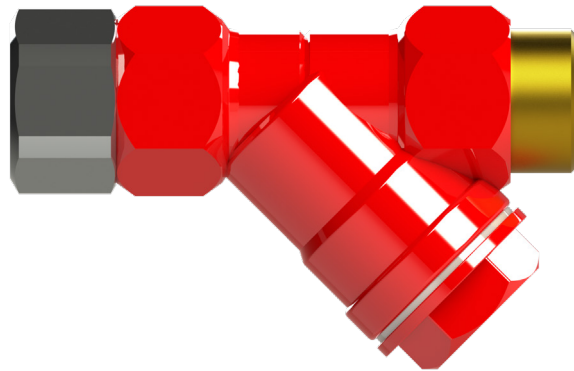

BROEN-LAB Artikelnummer: 17552919

Der BROEN-LAB Schmutzfänger ist ein Gerät, das Verunreinigungen aus dem Wasser sammelt und entfernt. Es enthält einen Filter, der verhindert, dass Schmutz und Verunreinigungen zirkulieren, wodurch ein sauberer Wasserfluss gewährleistet und die Ausrüstung vor Schäden durch Partikel im System geschützt wird.

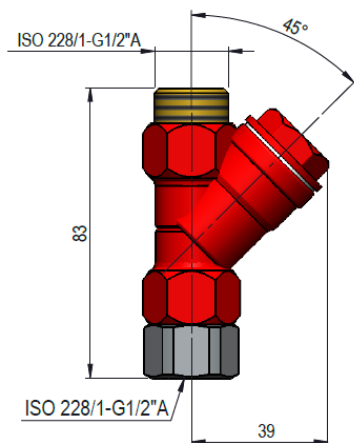

## MATERIALIEN

Messing  
Gummi, EPDM  
Silikonbasiertes Schmiermittel  
Edelstahl, AISI 304  
Gummi, NBR  
Nickelbeschichtetes Messing

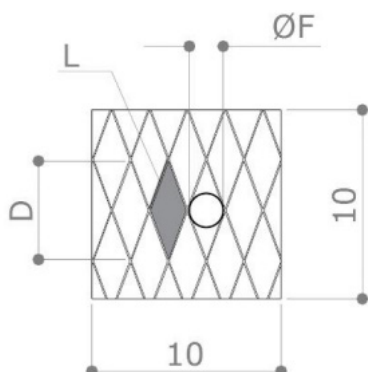

## FILTERSPEZIFIKATIONEN

Anzahl der Löcher / cm <sup>2</sup>	70
L	0.25 mm <sup>2</sup>
D	1.0 mm
ØF	0.50 mm (500 µm)
Größe	3/8" - 2"

## DRUCKABFALL-DIAGRAMM

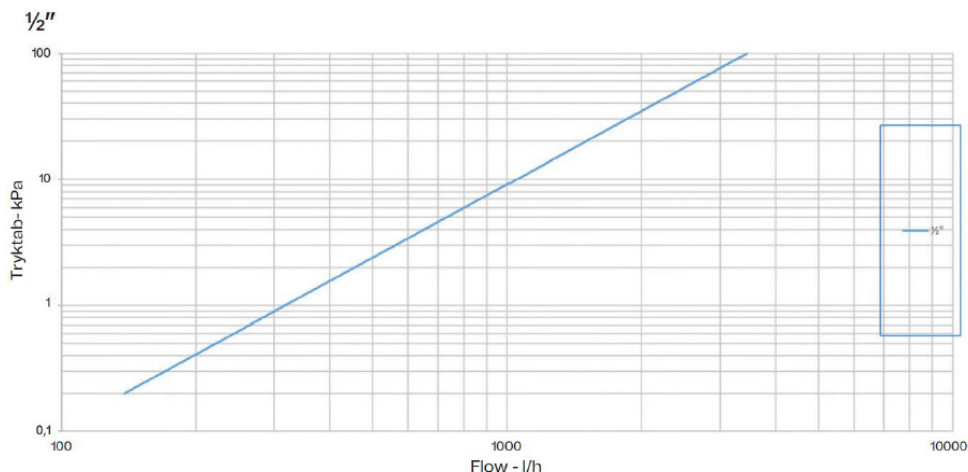

1/2"  
Kv: 4.5  
PN: 16

## EMPFOHLENE BETRIEBSTEMPERATUR

16 BAR - 110°C - ohne Stoß

## FILTERINSTALLATION

Installieren Sie den Filter wie im Bild unten gezeigt. Der Pfeil zeigt die Richtung des Wasserflusses an.

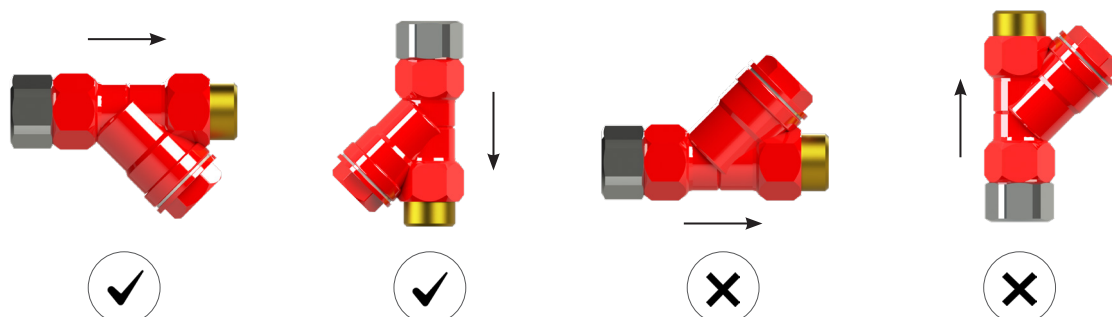

## FILTERWARTUNG

Die Häufigkeit der Reinigung des Filters hängt davon ab, wie viel Schmutz hindurchgeht. Es wird jedoch empfohlen, den Filter nach Bedarf zu reinigen, um einen erhöhten Druckabfall oder Schäden zu vermeiden. Der Filter sollte wie folgt gereinigt werden:

1. Schließen Sie das Absperrventil zum Filter.
2. Öffnen Sie den Deckel und entfernen Sie den Filter.
3. Reinigen Sie den Filter unter fließendem Wasser mit einer Zahnbürste mit Kunststoffborsten.
4. Überprüfen Sie den Filter gründlich (wenn der Filter beschädigt oder zerkratzt ist, sollte er mit dem BROEN-LAB Ersatzteil Nr. 1760101 ersetzt werden).
5. Setzen Sie den Filter wieder ein und schrauben Sie den Deckel wieder auf. Öffnen Sie das Absperrventil zum Filter.



WARNUNG: Bei neuen Systemen wird empfohlen, den Filter nach einer Woche zu reinigen, da der Installationsprozess zusätzlichen Schmutz verursacht.